

BUS CONVERSION キャンベルトランク CAMPBELL TRUNK

超ショート

全長：5,35m～



画像には一部オプションが含まれています



ボディーカットタイプのバスコンバージョン、全長は最短で5355mm！ダイネットシートはハイデッキ仕様なので窓からの視界も良く、長距離ドライブも楽しく疲れません。停車時にはリビングモード、ベッドモードの展開が可能でリラックス空間へと変わります。



キッチンキャビネットは開閉式天板なのでシンプルで見た目もスッキリ。リア常設ベッドは大人が2名就寝可能なスペースを確保しています。ベッド下は大容量のラゲッジスペースでキャンプ道具等をゆったりと収納可能です。

大阪府寝屋川市仁和寺本町4丁目20-44
株式会社 トヨタテックス大阪
問合せ先：072-827-0102

キャンベルトラック 乗車定員6名／キャンピング車登録 (8ナンバー)

〈消費税込(8%)〉

車両本体価格	LX 2WD/5MT	XZB40-ZRMNY	¥8,672,400
	LX 2WD/6AT	XZB40-ZRTNY	¥8,931,600
	GX 2WD/5MT	XZB40-ZRMEY	¥9,158,400
	GX 2WD/6AT	XZB40-ZRTEY	¥9,417,600
持込車両架装費			¥4,060,800

※新規登録の場合は持込予備検査費用別途¥54,000、登録車の場合は持込記載変更費用が必要です。

○標準装備 △メーカーオプション

ベース車両主要標準装備	GX	LX	価格		GX	LX	価格
■ABS	○	△	¥162,000	■フロントフォグランプ	○	○	
■フロントドア運転席側アッパーウインドウ付	○		¥81,000	■助手席リモコンアウターミラー	○	○	
■ウインドシールドティントガラス	○	△		■ハイマウントストップランプ	○	○	
■サイドガラス濃色グレー(ブラックサッシ付)	○			■オートエアコン	○	-	
■サイドガラスグリーン(シルバーサッシ付)	-	○		■マニュアルエアコン	-	○	
■グライドオートドア	○		¥140,400	■運転席アームレスト	○	-	
■アクセルインターロック	○	△		■フロントスポットランプ	○	△	¥6,480
■電動格納式補助ステップ ※グライドオート付のみ可	△	△	¥183,600	■室内灯(蛍光灯)	△	△	¥7,560
■パワードアロック(運転席・グライドドア)	○	○		■サンバイザー(運転席・助手席)	○	△	¥3,240
■サイドプロテクションモール	○	○		■サンバイザー(運転席のみ)	-	○	

CAMPBELL TRUNK 架装標準装備

<ul style="list-style-type: none"> ■ボディー全長カット及びクウォーター窓埋め ■リアフロア重歩行用ポンリユーム仕上げ ■ダイネットシート(対面対座式900幅・2点式シートベルト付) ■ダイネット部ベッド拡張補助マット ■脱着式テーブル(クイックリリースポール式) ■クローゼット ■TV台兼用シューズボックス ■ギャレーキャビネット(天板開閉式) (SUS深型シンク、フォーセット、電動水中ポンプ、20L給排水ホリタンク、カセットコンロ) ■リア左サイドオーバーヘッドキャビネット ■常設ベッド(ベッド下部ラゲッジスペース) 	<ul style="list-style-type: none"> ■リア窓面及びフロント間仕切り遮光ブリーツカーテン ■100Ah×2サブバッテリーシステム(自動走行充電) ■バッテリー残量計付メインスイッチ(低電圧制御リレー付) ■外部AC100V入力+室内2口コンセント3箇所 ■AC100V入直専用中継コード(5m) ■サブバッテリーオートチャージャー ■40リットルビルトイン冷蔵庫 ■ルーフ埋込LEDダウンライト×6 ■ギャレー部LEDダウンライト×2 ■クローゼット内ルームランプ ■DC12Vソケット+USBポート
--	---

CAMPBELL TRUNK 架装オプション

■天井大型ベンチレーター(マックスFAN)	¥81,000
■FFヒーター(エアヒーター)	¥259,200
■外部優先転送式1500W正弦波インバーター	¥194,400
■電子レンジ	¥25,920
■サイドオーニング3.5m(専用SUSブラケット付)	¥180,360
■リア常設2段ベッド仕様	¥97,200
■ソーラー充電システム(100W)	¥136,080
■天井間接照明パネル及びLEDシーリングライト	¥129,600
■リア室内フリトリム	¥354,600

その他オプションは別途お問い合わせ下さい。
 ※表示価格は消費税(8%)を含みます。 ※この価格表は2015年3月現在のもので、仕様、装備、価格は予告無く変更する場合があります。

超ショートはココが違う

標準ボディー(6255mm)から最大900mmカット

大きなボディーながら最小回転半径はバンコン(ハイエース)よりも小さく、旋回性が良い、実はボディー全長も最短にカットすればハイエースよりも短くなります。街中での移動でも取り回しが楽に運転可能です。

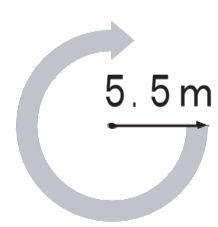
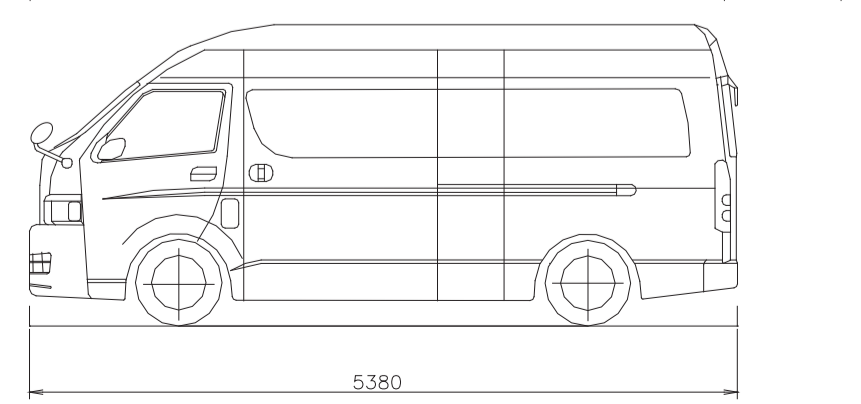
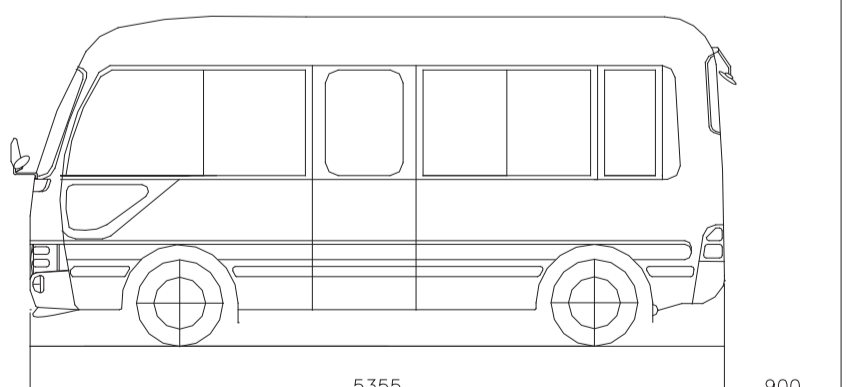
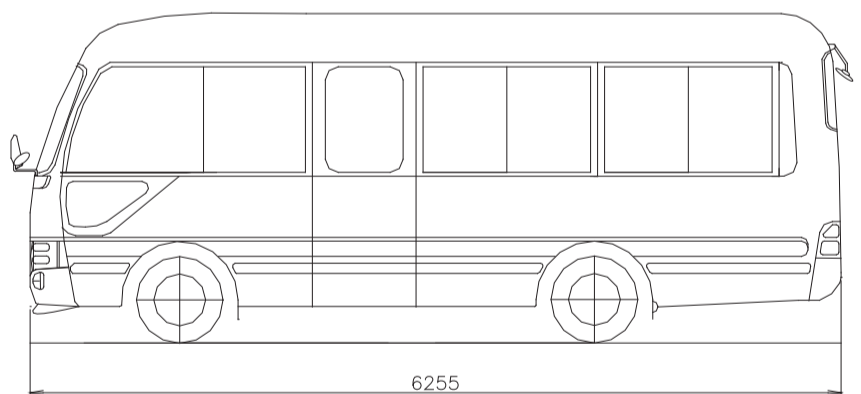

最小回転半径

